



# PAWS

UNIDAD DE PROPULSIÓN ELÉCTRICA





**THIS.**  
RETAILERS'  
CHOICE PRODUCT  
OF THE YEAR 2021

## **SOBRE REHASENSE**

Rehasense es una empresa global de prestación de servicios médicos con una cartera integral de soluciones de movilidad y atención. Aspiramos a brindar a nuestros clientes libertad e independencia en la movilidad, apoyándolos en las esferas de su vida familiar, social y profesional.

Logramos con un enfoque nada convencional al desarrollar

futuras soluciones de movilidad y constantemente desarrollando nuestros productos y conocimientos. La dinámica en la empresa se caracteriza por una estructura corporativa ágil y de respeto mutuo.

Nos gustaría aprovechar esta oportunidad para agradecer a nuestros clientes su confianza en la marca y los productos Rehasense.

## **LOS MEJORES EXPERTOS EN TECNOLOGÍA**

El equipo interdisciplinar de Rehasense está formado por especialistas en ingeniería, diseño de productos y la industria de artículos de lujo con décadas de experiencia profesional.

Rehasense se especializa en productos innovadores de calidad para el mercado de la rehabilitación, centrándose en la seguridad, el cumplimiento, el diseño y la funcionalidad. La gama de productos incluye ayudas para la movilidad,

como rodillos, dispositivos eléctricos complementarios, sillas de ruedas, así como camas de cuidados, ayudas para la transferencia y rampas.

Todos los productos ofrecidos se fabrican de acuerdo con nuestro Sistema de Gestión de Calidad (SCC) certificado, que cumple con las normas internacionales ISO 9001 e ISO 13485, así como con los requisitos legales del Reglamento Europeo de Productos Sanitarios (MDR).

„Nuestro objetivo es mejorar la movilidad, la independencia y la calidad de vida de las personas y situarlas en un futuro mejor. Eso es lo que representa Rehasense”.

**Roger Dutton**  
CEO Rehasense Group

# PAWS

## POWER ASSISTED WHEELCHAIR SYSTEMS

PAWS es el complemento de potencia ideal para su silla de ruedas: PAWS combina ergonomía y funcionalidad con un diseño atractivo y transforma la silla de ruedas manual en un vehículo emocionante. Vaya al trabajo de forma autónoma, vaya de compras o explore nuevos lugares. PAWS es una excelente alternativa al coche y le permite disfrutar de su vida de forma independiente. Hay tres modelos de PAWS disponibles. El modelo City, con ruedas de 12« y 14», tiene una distancia entre ejes corta y un radio de giro reducido, y es ideal para su uso en casa o en carreteras lisas. El Cruiser tiene una rueda de 16" y es adecuado para su uso en terrenos más difíciles. El Tourer tiene una rueda de 20 pulgadas y está disponible con dos anchuras de neumáticos: uno de 2 pulgadas para todo uso y otro de 4 pulgadas para terrenos más accidentados. Cada PAWS crea nuevas historias de libertad, ya sea para reunirse con familiares y amigos, participar en actividades compartidas o emprender una aventura en solitario. Mejore su independencia con PAWS.



**Rainer Kuschall,**  
piloto, inventor,  
diseñador y cofundador  
de PAWS

„Mi visión era desarrollar el mejor complemento eléctrico para los usuarios de sillas de ruedas. En colaboración con el equipo de investigación y desarrollo, hemos alcanzado el siguiente nivel en unidades de propulsión. Estoy especialmente orgulloso de las funciones ELÉCTRICO DE SUJECIÓN y ELEVACIÓN ELÉCTRICA. Realmente creo que PAWS es un producto revolucionario. Yo mismo soy tetrapléjico y, a lo largo de los años, nunca he encontrado una unidad de propulsión que satisficiera todas mis necesidades. Por eso era importante para mí asegurarme de que PAWS fuera lo más fácil de usar y lo más seguro posible. El innovador mecanismo de bloqueo

y elevación automática, en combinación con los controles tetra, es fantástico para los usuarios que padecen diversas afecciones médicas, en las que no solo se ven afectadas las funciones de la mano y el brazo. Incluso los usuarios con diversas afecciones musculares pueden utilizar PAWS gracias a la combinación AUTO-AUTO/TETRA. Por lo tanto, PAWS ofrece a las personas en silla de ruedas de todo el mundo nuevas oportunidades y les ayuda a disfrutar de su nueva independencia. Espero que ustedes también puedan vivir todo tipo de aventuras con su PAWS en el futuro”.

# CITY

## EXPERIMENTA UNA MOVILIDAD ILIMITADA

Deje que PAWS forme parte de su movilidad diaria: vaya al trabajo con facilidad y haga la compra cómodamente. PAWS City está disponible con ruedas motrices de 12 o 14 pulgadas y está diseñado principalmente para conducir por la ciudad y sobre superficies lisas. Con un radio de giro reducido a un metro, el City se siente cómodo incluso en interiores. Desde superficies duras y planas hasta aceras ligeramente irregulares y bordillos aplanados, PAWS City le lleva a donde quiera ir.



### COMANDOS TETRA

Los mandos Tetra permiten conducir con facilidad, incluso con fuerza y control reducidos en la parte superior del cuerpo.

### ENGANCHE SIN ESFUERZO A TU SILLÓN DE RUEDAS

Con las ABRAZADERAS y la ELEVACIÓN completamente AUTOMÁTICAS, el proceso de bloqueo y desbloqueo, así como la elevación y el descenso, son excepcionalmente fáciles y cómodos para el usuario.

Configuración ilustrada: City 14 " con mandos Tetra, ABRAZADERAS y ELEVACIÓN AUTOMÁTICAS

# CRUISER

## DISFRUTA DE TU INDEPENDENCIA

Para los amantes del movimiento, PAWS Cruiser es la elección perfecta. Este potente accesorio para sillas de ruedas manuales es versátil, tanto en la ciudad como en los senderos del bosque. La rueda motriz de 16 pulgadas le transporta con seguridad por terrenos ligeramente irregulares y le abre un nuevo mundo de independencia. Disfrute de un día relajante con PAWS Cruiser.



### ABRAZADERAS MANUALES

Gracias al desenganche rápido MORSETTO MANUALE, el proceso de bloqueo y desbloqueo es muy sencillo. No es necesario realizar modificaciones ni añadidos al chasis. Una vez completado el enganche, el SOLLEVAMENTO MANUALE permite elevarse a la posición de conducción utilizando el botón de liberación situado en el manillar.

Configuración ilustrada: Cruiser 16", mando estándar, TERMINALES Y ELEVACIÓN MANUALES

# TOURER

## DESCUBRA NUEVOS LUGARES CON PAWS

¿Te gusta visitar lugares nuevos? Con PAWS Tourer te sentirás seguro incluso en terrenos desconocidos. Diseñado principalmente para uso todoterreno, PAWS Tourer es capaz de superar arena, grava, guijarros y mucho más. PAWS Tourer tiene la distancia entre ejes más larga de la gama PAWS. Así, mientras que la gran rueda motriz de 20" supera raíces y terrenos irregulares, también ofrece una conducción suave y estable durante su uso.

### SUGERENCIA

Equipando tu Tourer con la rueda motriz ancha de 4" (FAT TYRE), lo convertirás en el vehículo ideal para tu próxima aventura todoterreno. Esta configuración te permitirá llegar fácilmente a lugares que serían difíciles para otros modelos.



### ABRAZADERAS AUTOMÁTICAS

Configuración ilustrada: Tourer 20" con neumático 4" FAT, mandos estándar, ABRAZADERAS y ELEVACIÓN AUTOMÁTICAS

# CARACTERÍSTICAS ESPECIALES

## 1 PAWS ES COMPATIBLE CON LA MAYOR PARTE DE LAS SILLA DE RUEDAS PRESENTES EN EL MERCADO

PAWS ofrece una compatibilidad excepcional, ya que se integra con casi todas las sillas de ruedas del mercado gracias a una gran variedad de abrazaderas. Esta adaptabilidad hace que casi todos los modelos de sillas de ruedas del mercado puedan combinarse con PAWS. Esto se aplica a todos los modelos de sillas de ruedas manuales, con chasis rígido y plegable, y también a las que tienen reposapiés extraíbles. Hemos desarrollado soluciones de bloqueo especiales para todos los modelos de sillas de ruedas conocidos que no están fabricados con un chasis redondo, como el chasis K2 de Kúschall o el perfil ovalado de otros fabricantes\*.

**Importante:** no se recomienda el uso de PAWS con sillas de ruedas de fibra de carbono. Rehasense no se hace responsable de los posibles daños.

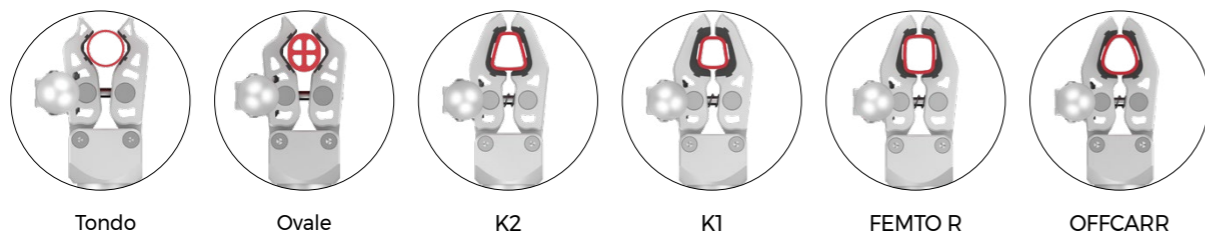

Tondo

Ovale

K2

K1

FEMTO R

OFFCARR

## 2 ABRAZADERA Y ELEVACIÓN AUTOMÁTICA

### EL PRIMERO DEL MUNDO

Gracias a las innovadoras funciones de SUJECIÓN ELÉCTRICA y ELEVACIÓN ELÉCTRICA, el proceso de enganche y elevación es muy sencillo. Esto es posible incluso con una movilidad reducida de los dedos y la mano y una fuerza limitada. Basta con colocar la silla de ruedas en las pinzas, pulsar el botón rojo del manillar y, a continuación, el interruptor de liberación. Las abrazaderas se cierran y bloquean automáticamente y la silla de ruedas se eleva sin esfuerzo hasta la posición de conducción.

ELEVACIÓN ELÉCTRICA: Elevación y descenso automático



ABRAZADERA ELÉCTRICA: bloqueo y desbloqueo automático



## 3 SISTEMA DE SUJECIÓN ADAPTABLE DE MANERA FLEXIBLE

PAWS tiene el sistema de enganche más sencillo y universal del mercado. Con las ABRAZADERAS MANUALES o AUTOMÁTICAS es posible el funcionamiento manual o completamente automático. Una vez que la silla de ruedas ha entrado en las abrazaderas, se puede bloquear y desbloquear manualmente en ambos lados utilizando las palancas. La ventaja de las ABRAZADERAS MANUALES es que solo se necesitan cinco

segundos para conectar y desconectar PAWS a la silla de ruedas. El mecanismo de bloqueo y desbloqueo automático de PAWS se activa cómodamente pulsando un botón. La amplia gama de posibilidades de ajuste y adaptación garantiza un fácil montaje en una gran variedad de sillas de ruedas plegables y de chasis rígido. Gracias al sistema de bloqueo y ajuste universal, no es necesario realizar modificaciones adicionales en la silla de ruedas.



ABRAZADERAS AUTOMÁTICAS para un fácil enganche

### FUNCIÓN DE ELEVACIÓN

Dependiendo de la configuración, hay dos formas posibles de levantar el PAWS. Una vez completado el enganche, es posible levantarse a la posición de conducción con el ELEVADOR MANUAL utilizando la palanca de liberación situada en el manillar. Con el ELEVADOR AUTOMÁTICO, se levanta automáticamente a la posición de conducción. Comience pulsando el botón rojo. En ese momento, dispone de 20 segundos para accionar el interruptor de liberación situado en el manillar para iniciar el mecanismo automático de bloqueo y elevación. Esta solución se ha desarrollado específicamente para usuarios con funcionalidad y fuerza limitadas en las manos.

**Importante:** tenga en cuenta que PAWS también está disponible con funcionalidad híbrida, es decir, una combinación de ABRAZADERAS AUTOMÁTICAS y ELEVACIÓN MANUAL o ABRAZADERAS MANUALES y ELEVACIÓN AUTOMÁTICA. Si necesita alguna de estas versiones, póngase en contacto con nosotros para obtener más información.



ABRAZADERAS MANUALES

\*Si tienes alguna pregunta al respecto, ponte en contacto con nosotros en [info.espana@rehasense.com](mailto:info.espana@rehasense.com).

# CARACTERÍSTICAS ESPECIALES

# 4

## COMANDOS TETRA

### LA SOLUCIÓN INNOVADORA PARA LAS PERSONAS CON PARÁLISIS TETRAPÉLICA

Las funciones limitadas de la mano, a menudo asociadas a una paraplejía grave, representan un reto especial para el uso de una unidad de propulsión.

En consecuencia, las personas tetrapléjicas rara vez han tenido la oportunidad de utilizar dispositivos eléctricos adicionales y disfrutar de la independencia que estos pueden ofrecer. ¡Esto es algo que queremos cambiar!

El resultado: controles tetra que pueden ser accionados con facilidad y seguridad incluso por usuarios con funciones de la mano ausentes o limitadas.

### ESTABILIDAD

Las barras de empuje TETRA están disponibles con brazo horizontal o vertical, para usuarios diestros y zurdos. Si es necesario, también se pueden combinar. La forma ergonómica de los mangos y las opciones de ajuste individual garantizan una estabilización bilateral y una conducción segura. Incluso las maniobras en curvas y terrenos irregulares se pueden realizar cómodamente.

### FRENO HIDRÁULICO TETRA

Otra innovación es el freno hidráulico para tetrapléjicos, fácil de usar y ajustable. Está optimizado para las funciones de la mano más débiles y es adecuado para la mayoría de los grados de discapacidad. Esta versión no está disponible por defecto, así que recuerde seleccionarla.

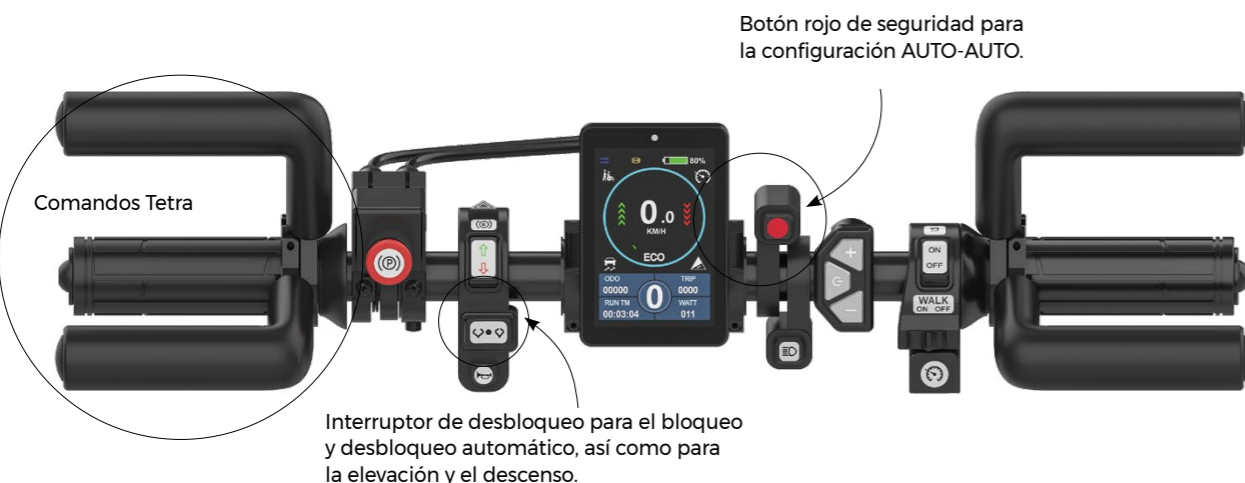

### MANDOS TETRA CON EL „BOTÓN ROJO DE SEGURIDAD”

El botón rojo es una función de seguridad adicional. Debe pulsarse para activar el interruptor de desbloqueo de la función AUTO-AUTO. Cuando el usuario pulsa el botón rojo, dispone de 20 segundos para accionar el interruptor de desbloqueo. Esto garantiza que el interruptor de desbloqueo no pueda activarse accidentalmente durante la conducción.

# 5

## ERGONOMÍA Y CONTROL

PAWS lleva la practicidad a un nivel superior. Ingenieros, ergonomistas y terapeutas han trabajado juntos para crear el producto más cómodo del mercado. Gracias a la posibilidad de ajustar la altura y la profundidad, hay disponible una amplia gama de configuraciones que permiten ajustar el manillar en la posición óptima para mayor comodidad, lo que beneficia especialmente a los usuarios tetrapléjicos y no tetrapléjicos. Para la ABRAZADERA Y ELEVACIÓN MANUAL, es posible ajustar una distancia entre ejes corta o larga, la denominada POSICIÓN DE CONDUCCIÓN DUAL.

La pantalla está montada en el centro del manillar y se puede ajustar a la posición ideal. La información que se muestra incluye la velocidad, la distancia recorrida, el estado de la batería y los sistemas de asistencia activados. El brillo de la pantalla se adapta automáticamente al nivel de luz ambiental existente.



Posición de estacionamiento



Posición de conducción



Posición en la ciudad



Manillas estándar

# CARACTERÍSTICAS ESPECIALES

## 6

### SISTEMAS DE ASISTENCIA

#### CONTROL DE TRACCIÓN

El interruptor de encendido/apagado del CONTROL DE TRACCIÓN se encuentra en el lado derecho del manillar. El CONTROL DE TRACCIÓN mantiene la tracción de las ruedas sobre la carretera en condiciones de conducción resbaladizas o difíciles. Con su ayuda se evita en gran medida el deslizamiento de las ruedas, optimizando así la tracción de la PAWS.

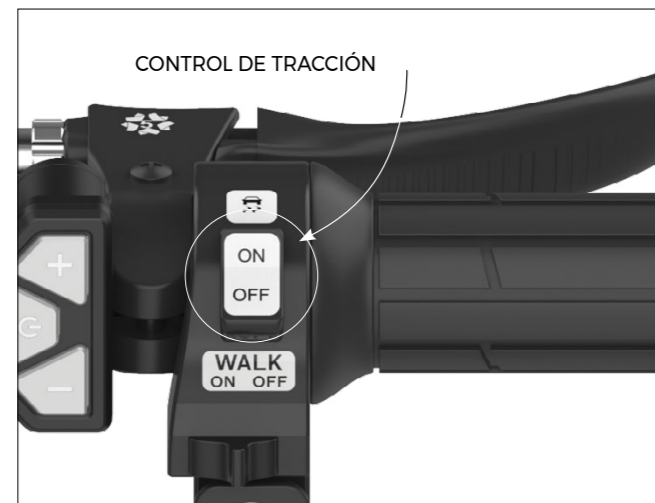

#### LIMITADOR DE VELOCIDAD

Es posible ajustar una velocidad de marcha constante entre 2 y 6 km/h.

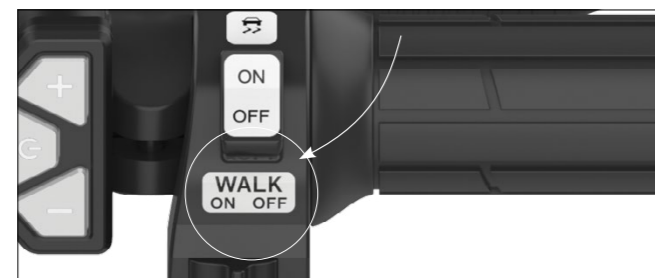

#### CONTROL DE CRUCERO

Es posible configurar una velocidad de conducción constante para viajes más largos, sin tener que mantener el acelerador en posición.



#### SUGERENCIA:

Es posible ajustar la intensidad del control de tracción según las necesidades individuales.

#### CONTROL DE ARRANQUE EN PUESTA (HAC)

El control de asistencia en arranque en pendiente (HAC) es una función de seguridad fundamental que permite a los usuarios arrancar en pendientes sin retroceder. Manteniendo pulsado el freno y acelerando al mismo tiempo, el usuario puede empezar a moverse con seguridad en pendiente. Para activar esta función, basta con pulsar el botón HAC, que se ilumina en rojo durante 20 segundos. Durante este tiempo, el freno T/freno se desactiva, lo que permite que el freno de mano funcione como freno de estacionamiento. Tras el intervalo de 20 segundos, el sistema vuelve a activar automáticamente el freno, garantizando una seguridad continua.



## 7

### VELOCIDAD

El PAWS se suministra a una velocidad que cumple con las normas nacionales y locales vigentes en materia de límites de velocidad o a un máximo de 15 km/h. Con la ayuda de un interruptor de palanca, es posible cambiar de marcha adelante a marcha atrás. Por motivos de seguridad, se recomienda llevar casco.

### FRENOS

PAWS está equipado con un sistema de frenado asistido eléctricamente. Con un freno de disco, dos palancas de freno y dos pinzas de freno independientes, PAWS apuesta por la máxima seguridad. Las dos pinzas de freno en la rueda motriz proporcionan un mejor rendimiento de frenado, además de ser una característica de seguridad. Los frenos se pueden accionar con una sola mano o con ambas, si es necesario frenar con fuerza. El sistema de frenado asistido eléctricamente se puede ajustar fácilmente según las necesidades a través de la pantalla. Por motivos de seguridad, este ajuste debe ser realizado por el distribuidor Rehasense.

### FRENOS DE DISCO HIDRÁULICOS

Para mandos estándar y Tetra, para mano derecha e izquierda. Juego completo de frenos discohidráulicos. Nuestros frenos utilizan aceite mineral hidráulico y los racores son compatibles con los sistemas Shimano.

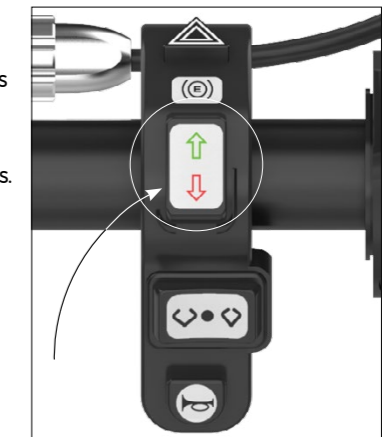

Marcha adelante y marcha atrás



TRAYECTORIA ASISTIDA



### TRAYECTORIA ASISTIDA

PAWS está equipado con nuestro SISTEMA DE TRAYECTORIA ASISTIDA. El sistema de dirección autocentrante endereza el PAWS después de soltar el manillar. Esto garantiza una mayor comodidad y, sobre todo, una mayor seguridad durante la conducción.



\* Tenga en cuenta que, en el ámbito de aplicación de la ley de tráfico (StVO), no se puede superar la velocidad de 6 km/h sin un seguro obligatorio. Si utiliza el PAWS a 10 o 15 km/h dentro del ámbito de aplicación de la StVO, es necesaria una homologación individual según la StVO y un seguro según la ley de seguro obligatorio. Fuera de Alemania, antes de utilizar el PAWS es necesario informarse detalladamente sobre las normas y disposiciones legales específicas del país.

# CARACTERÍSTICAS ESPECIALES

# 8

## BATERÍA

La batería estándar de iones de litio (48 V, 11,6 Ah) tiene una capacidad de 557 vatios/hora. Para una carga completa, la batería solo necesita 5 horas de recarga. En la parte superior de la batería hay un indicador del nivel de carga. El cargador inteligente se detiene una vez que se alcanza la carga completa. Con una carga completa se puede alcanzar una autonomía de hasta 40 km (dependiendo del terreno, el peso del conductor, el modelo elegido y el tipo de conducción). Con una cómoda asa de tirón, se engancha fácilmente al soporte y se fija en su posición con su propia llave. También hay disponible una batería „para transporte aéreo” que cumple con la normativa de la IATA, para llevar el PAWS en vuelo. El cambio de batería es fácil y rápido, por lo que cuando se está agotando, se puede sustituir por una cargada. Para viajes más largos, recomendamos cambiar al soporte de doble batería.



Inserción de la batería

## PROTECCIÓN CONTRA EL AGUA

El PAWS tiene un grado de protección IP54, por lo que está protegido contra el polvo y las salpicaduras de agua por todos los lados. Por lo tanto, la lluvia, los charcos o la humedad no suponen ningún problema.

## ILUMINACIÓN

PAWS está equipado con un potente proyector LED con luz de carretera y luz de cruce. Las luces se encienden automáticamente por la noche o en túneles.



# HISTORIAS REALES



„PAWS me da mucha más libertad e independencia”.



**Henry Manni**, atleta finlandés en silla de ruedas, tiene un currículum impresionante, ya que ha ganado medallas en los Campeonatos Mundiales y Europeos. En particular, obtuvo una medalla de bronce en los Juegos Paralímpicos de Río 2016. Recientemente, ganó dos medallas de bronce en los Campeonatos Mundiales de Para-Atletismo 2024 en Kobe, Japón.

„Ahora soy el chico más guay del instituto”.

**Zack**, un estudiante de 14 años, dependiente de una silla de ruedas desde hacía 10 años, se sentía a menudo decepcionado en la escuela porque no podía ir con sus amigos cuando salían en bicicleta.



## COMPRESOR PARA NEUMÁTICOS

El inflador inteligente de neumáticos está equipado con una batería recargable integrada que acciona un minicompresor para inflar los neumáticos. La bomba detecta automáticamente los límites de presión establecidos y se apaga. La recarga se realiza a través del puerto USB-C integrado. Otro punto fuerte es la luz LED, que convierte el inflador de neumáticos en una práctica luz intermitente.



## BOLSA

Mejora tu PAWS con una práctica bolsa de transporte extraíble. Cuenta con un amplio compartimento interior con mucho espacio para guardar objetos y un cierre de cremallera. Además, es repelente al agua. En el lado izquierdo hay un bolsillo exterior de malla con espacio suficiente para una botella de agua. Otros dos pequeños bolsillos con cremallera en la parte delantera y en la derecha permiten guardar de forma segura objetos como las llaves o el smartphone. Para fijar la bolsa se necesita un soporte compuesto por un portaequipajes y una barra de sujeción, fácil de instalar. La bolsa se puede fijar fácilmente al portaequipajes desde arriba. También es posible fijarla con las correas de velcro incluidas. Esta solución es especialmente recomendable en caminos de guijarros y terrenos irregulares.

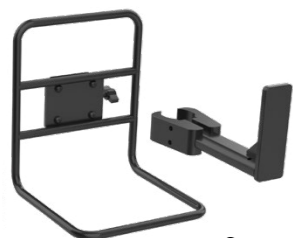

Soportes de montaje



## BATERÍA PARA TRANSPORTE AÉREO

También hay disponible una «batería de vuelo» que cumple con las normas de la IATA. La batería para transporte aéreo (278 Wh) tiene una capacidad inferior para poder ser transportada en aviones de pasajeros según las normas de la IATA. La sustitución de la batería es rápida y sencilla. Al reservar el vuelo, informe a la compañía aérea de que viajará con el PAWS y la silla de ruedas y de que la batería cumple con las normas de la IATA.



## SOPORTE PARA DOBLE BATERÍA

Equipa tu PAWS con una segunda batería para ampliar tu autonomía. Puedes cambiar fácilmente a la batería de reserva utilizando el interruptor de palanca del DUAL BATTERY HOLDER. Esto aumentará tu seguridad, especialmente en los viajes más largos.



Barras de ajuste de anchura: permiten adaptarse a diferentes anchuras de sillas de ruedas.



## EMBALAJE

El PAWS se entrega en un embalaje resistente. Si es posible, consérvolo para su devolución o transporte.

Cada PAWS viene con un juego de llaves Allen.

## PEDANA

Nos complace presentar nuestra innovadora solución de plataforma para sillas de ruedas con reposapiés extraíbles. Este accesorio fácil de montar mejora la comodidad y el apoyo, integrándose perfectamente con la silla de ruedas para proporcionar un reposapiés estable y seguro.



## SOPORTE PARA TELÉFONO MÓVIL

El práctico soporte permite tener el smartphone siempre a la vista y a mano, perfecto si se desea utilizar un sistema de navegación o realizar llamadas telefónicas cuando se está fuera de casa.

## PESOS PARA PAWS

Presentamos los pesos para PAWS diseñados para proporcionar una tracción óptima en las situaciones más difíciles. Estos pesos, de aproximadamente 10 kg en total, se pueden ajustar a 7,5 kg o a 5 kg según sus necesidades. Compatibles con todos los modelos y tamaños de PAWS, están diseñados exclusivamente para su uso con caballetes estándar.



## RUEDAS PARA TRANSPORTE



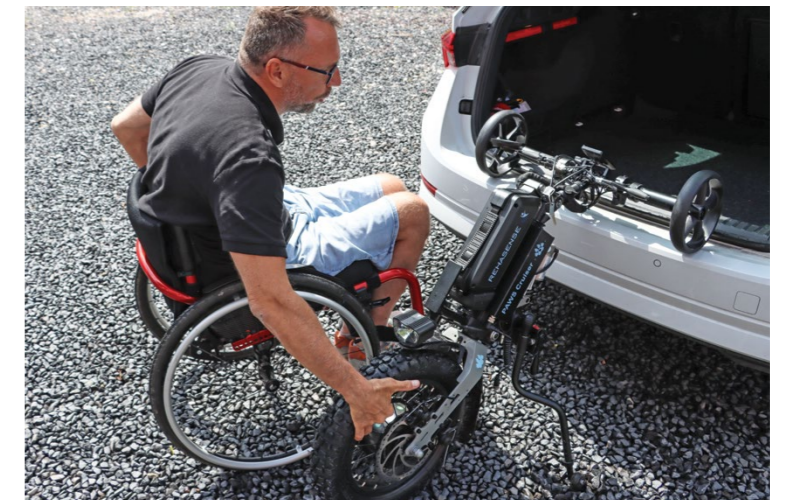

Nuestras ruedas de transporte, especialmente diseñadas, hacen que levantar el PAWS en el coche sea muy fácil. Solo hay que conectar las dos ruedas a cada asa y colocar el PAWS delante del maletero abierto del coche con las ruedas hacia arriba. Empiece a levantar el PAWS por las ruedas, para poder empujarlo más fácilmente dentro del coche.



## Aviso importante: Uso de las ruedas de transporte PAWS

Antes de utilizar nuestras ruedas de transporte, consulte a su distribuidor para comprobar su idoneidad. Asegúrese de haber comprendido los pasos para evitar lesiones o daños al PAWS o a su vehículo. Aunque las ruedas de transporte facilitan la elevación del PAWS, se requiere un cierto nivel de fuerza física.

## TABLA DE DATOS TÉCNICOS

					
	CITY 12"	CITY 14"	CRUISER 16"	TOURER 20" x 2"	TOURER 20" x 4" (FAT TYRE)
<b>Dimensiones (L x P x A)</b>	800 x 490 x 810 mm	800 x 490 x 810 mm	820 x 490 x 860 mm	1000 x 520 x 920 mm	1000 x 520 x 920 mm
<b>Peso total</b>	ab 22,5 kg	ab 23,4 kg	ab 24,24 kg	ab 25,4 kg	ab 25,9 kg
<b>Peso sin batería, pinzas y soporte</b>	ab 15,26 kg	ab 16,02 kg	ab 17 kg	ab 18,18 kg	ab 18,68 kg
<b>Peso de transporte</b>	18,2 kg	18,7 kg	23,1 kg	24,2 kg	25,5 kg
<b>Peso máximo del usuario</b>	120 kg	120 kg	120 kg	120 kg	120 kg
<b>Potencia del motor</b>	350 W	400 W	500 W	500 W	500 W
<b>Par máximo del motor</b>	45 Nm	60 Nm	78 Nm	87 Nm	87 Nm
<b>Pendiente máxima superable</b>	10%	10%	10%	10%	10%
<b>Radio de giro</b>	100 cm	110 cm	120 cm	150 cm	150 cm
<b>Batería</b>	48 V / 11,6 Ah / 557 Wh	48 V / 11,6 Ah / 557 Wh	48 V / 11,6 Ah / 557 Wh	48 V / 11,6 Ah / 557 Wh	48 V / 11,6 Ah / 557 Wh
<b>Dimensiones de la batería (L x P x A)</b>	371 x 130 x 86 mm	371 x 130 x 86 mm	371 x 130 x 86 mm	371 x 130 x 86 mm	371 x 130 x 86 mm
<b>Peso de la batería</b>	3,3 kg	3,3 kg	3,3 kg	3,3 kg	3,3 kg
<b>Tiempo de recarga (ciclo completo)</b>	5 hrs	5 hrs	5 hrs	5 hrs	5 hrs
<b>Autonomía máxima (estimada con la batería completamente cargada y terreno llano)</b>	40 km	40 km	38 km	35 km	35 km
<b>Batería para transporte aéreo</b>	48 V / 5,8 Ah / 278 Wh	48 V / 5,8 Ah / 278 Wh	48 V / 5,8 Ah / 278 Wh	48 V / 5,8 Ah / 278 Wh	48 V / 5,8 Ah / 278 Wh
<b>Peso de la batería para transporte aéreo</b>	2 kg	2 kg	2 kg	2 kg	2 kg

\* Nos reservamos el derecho a realizar modificaciones.

## 3 MODELOS - 6 FUNCIONES - MÁS DE 30 PATENTES EN CURSO DE REGISTRO



**CITY**  
Ruedas de 12" & 14"



**CRUISER**  
Ruedas de 16"



**TOURER**  
Ruedas de 20"

## FUNCIONES



**ABRAZADERA AUTOMÁTICA**  
Fijación automática. Tensado y desbloqueo en pocos segundos



**ELEVACIÓN AUTOMÁTICA**  
Elevación automática Eleva y baja la silla de ruedas sin esfuerzo



**CONTROLES TETRA**  
Freno especial Tetra Control total sin esfuerzo



**ABRAZADERA MANUAL**  
Robusto y seguro. Montaje fácil y universal



**ELEVACIÓN MANUAL**  
Fácil y rápido Levantarse cómodamente a la posición de conducción



**TRAYECTORIA ASISTIDA**  
Mayor comodidad y seguridad en la conducción. El sistema de dirección autocentrante endereza las PAWS tras soltarlas



Escanee el código para ver nuestro vídeo «Summer fun» y ver nuestros ICON60 y PAWS en acción.

Configuración ilustrada: ICON 60 + City 12 pulgadas, mandos estándar, pinzas automáticas y ELEVACIÓN AUTOMÁTICA.



## ICON 60

LA SILLA DE RUEDAS ACTIVA



### DISEÑADA PARA MÚLTIPLES AJUSTES

La nueva silla de ruedas manual ICON 60 es una de las sillas de ruedas más ajustables disponibles actualmente. Esta última novedad de la gama REHASENSE, caracterizada por un chasis rígido y ligero de aleación de aluminio serie 7000 y paneles laterales de fibra de carbono, ha sido diseñada para permitir al usuario ajustar varios elementos de la silla de ruedas según sus necesidades. La longitud del chasis y el ángulo del asiento son ajustables y, para mayor comodidad, el respaldo, que es plegable para facilitar el transporte de la ICON 60 en coche, se puede ajustar hacia delante hasta 20° o hacia atrás hasta 10°.

### DATOS TÉCNICOS

Capacidad máxima de usuarios	120 kg
Peso (sin ruedas ni cojín)	da 6.9 kg
Ancho del asiento	36-48 cm
Profundidad del asiento	42-46.5 cm (1.5 cm aumento)
Ángulos de asiento	6°, 10°, 13°
Ajuste del centro de gravedad	8 posiciones (1.3 cm aumento)

\* Nos reservamos el derecho a realizar modificaciones.



Configuración ilustrada:  
 ICON 30 FAF + City 12",  
 PINZAS AUTOMÁTICAS Y  
 ELEVACIÓN AUTOMÁTICA



**ICON 30 FAF**  
 LA SILLA DE RUEDAS LIGERA



**ESTABLE Y FIABLE**

ICON 30 FAF es una silla de ruedas extremadamente estable que se puede utilizar para actividades al aire libre. La silla de ruedas plegable con bastidor delantero fijo (FAF) ofrece varias posibilidades de ajuste y, por lo tanto, se puede adaptar a las necesidades del usuario. Dependiendo del nivel de actividad del usuario, se pueden seleccionar diferentes niveles de ajuste. El ángulo de las ruedas delanteras es ajustable, lo que permite una amplia combinación de alturas y ángulos de asiento para adaptarse a todo tipo de usuarios de sillas de ruedas.

**DATOS TÉCNICOS**

Capacidad máxima de usuarios	125 kg
Peso / Peso de transporte	13 kg (lancho del asiento: 45 cm) / 8,5 kg
Ancho del asiento	40, 45 cm
Profundidad del asiento	40, 45 cm
Ancho cerrado	35 cm
Ancho total	63, 68 cm

\* Nos reservamos el derecho a realizar modificaciones.

## EMBAJADORES DE MARCA



Tomasz Biduś tras participar en el torneo de rugby QUFORA EGMONT OPEN 2022 en Dinamarca.

### **SOBRE TOMASZ BIDUŚ**

Tomasz Biduś es un jugador profesional de rugby en silla de ruedas y entrenador de la selección brasileña de rugby en silla de ruedas.

„Para mí, como persona en silla de ruedas, es extremadamente importante disponer de productos que satisfagan mis necesidades y me ayuden en mi vida móvil. Como deportista, te exigis al máximo y siempre intentas dar lo mejor de ti mismo. PAWS es el sistema de alimentación más innovador para sillas de ruedas. Te da una fantástica sensación de movilidad ilimitada.”

## NUESTRA LÍNEA ACTIVA



### **SOBRE TOMASZ ŁYKO**

Tomasz Łyko es representante nacional de baloncesto en silla de ruedas e instructor de rehabilitación activa.

**Escanea el código para ver el video „Friends” con nuestros embajadores Tomasz Biduś y Tomasz Łyko.**



El motor eléctrico PAWS y la rueda delantera TRACK WHEEL han sido diseñados para que sean muy fáciles de acoplar y desacoplar de la silla de ruedas. La silla de ruedas activa ICON 60 es una de las sillas de ruedas más ajustables del mercado actual. Al ser tan adaptable, el usuario puede conseguir la posición de asiento perfecta con una comodidad y un apoyo postural óptimos.



# REHASENSE

## REHASENSE ITALY SRL

VIALE DELLE INDUSTRIE 5  
20044 ARESE (MI) ITALY

☎ +39.02.99 77 08

✉ INFO.ITALY@REHASENSE.COM

## REHASENSE UK

UNIT 5, GUILFORD ROAD  
INDUSTRIAL ESTATE  
HAYLE, CORNWALL, TR27 4BA  
UNITED KINGDOM

☎ +44 (0) 333 220 0704

✉ UKADMIN@REHASENSE.COM

## REHASENSE SP. Z O.O.

SULEJOWSKA 45G  
97-300 PIOTRKÓW TRYBUNALSKI  
POLAND

☎ +48 880 331 272

✉ INFO@REHASENSE.COM

## REHASENSE DEUTSCHLAND GMBH

STERNBERGER STRASSE 12,  
32699 EXTERTAL,  
GERMANY

☎ +49 5262 5709326

✉ INFO@REHASENSE.COM

## REHASENSE DENMARK

GLARMESTERVEJ 16 A, ST. TV.  
8600 SILKEBORG,  
DENMARK

☎ +49 176 588 788 01

✉ INFO@REHASENSE.COM

## REHASENSE BENELUX

MARKEWEG 81  
8398GM BLESIJKE,  
NETHERLANDS

☎ +31 653 837 211

✉ INFO@REHASENSE.NL

## REHASENSE FRANCE

50 IMPASSE DES MOULINS  
38300 RUY-MONTCEAU  
FRANCE

☎ +33 (0) 4 74 93 12 38

✉ INFO-FR@REHASENSE.COM

## REHASENSE KOREA

1F. 338-46, DONGBUSUNHWAN-RO,  
WONJU-SI 26454 GANGWON-DO,  
REPUBLIC OF KOREA

☎ +82 070 4216 3429

✉ JONGSUNG.KIM@REHASENSE.COM

## REHASENSE MOBILITY CANADA LTD

56 CHURCHILL DRIVE, UNIT # 5&6  
BARRIE, ONTARIO, L4N8Z5  
CANADA

☎ +1 249 388 3197

✉ INFO.CANADA@REHASENSE.COM

## REHASENSE USA

1208 N. INDEPENDENCE BLVD.  
ROMEVILLE IL. 60446  
USA

☎ +1 630 756 3099

✉ INFO-USA@REHASENSE.COM

## REHASENSE CHINA

NO.289, WENGJIAO ROAD  
XINYANG INDUSTRIAL AREA  
361022 HAICANG, XIAMEN,  
CHINA

☎ +86 592 688 4014

✉ EVELYN.CHEN@REHASENSE.COM

## REHASENSE MENA

QETAF MEDICAL EST  
3599 PRINCE MOHAMMED BIN  
ABDULAZIZ ST,  
SAUD LANGAWI CENTER, AL ANDALUS  
JEDDAH 23326,  
SAUDI ARABIA

☎ +96 650 664 1993

✉ SALES-MIDDLE-EAST@REHASENSE.COM

## REHASENSE COLOMBIA

CALLE 171 # 21 A 47  
BARRIO LA URIBE, BOGOTÁ, COLOMBIA

☎ +57 3153118652

✉ IVANUMANA@REHASENSECOLOMBIA.COM

## REHASENSE NEW ZEALAND

UNIT 4, 260 APIRANA AVENUE  
GLEN INNES, AUCKLAND, 1072,  
NEW ZEALAND

☎ +09 555 3111

✉ NZ-INFO@REHASENSE.COM

## REHASENSE AUSTRALIA PTY LTD

☎ +61 475 856 207

✉ WERNER.PETZER@REHASENSE.COM



El sistema de calidad de Rehasense cumple con las normas ISO 9001 e ISO 13485, según la certificación TÜV NORD.  
Los dispositivos médicos de Rehasense llevan el marcado CE y cumplen los requisitos de la Directiva Europea 2017/745 (MDR).

Copyright Rehasense® 2026



VI-2026